

Manuale d'uso User manual

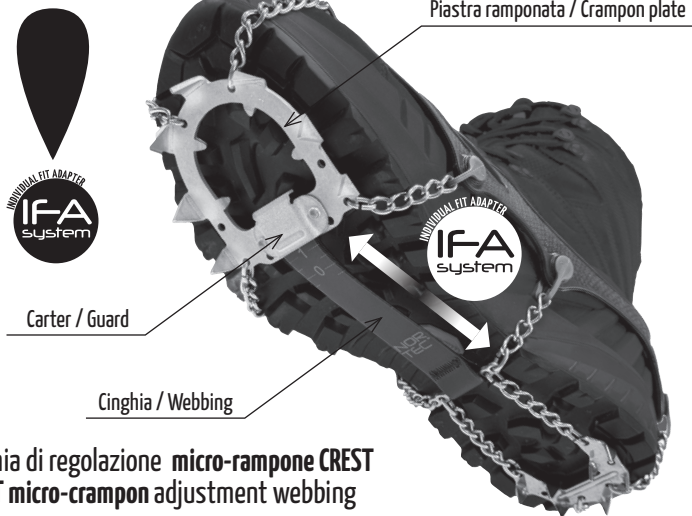

Cinghia di regolazione **micro-rampone CREST** **CREST micro-crampon adjustment webbing**

AVVERTENZA

La cinghia di regolazione è pre-impostata per la misura standard che è compatibile con la maggior parte delle calzature adatte alla taglia del micro rampone scelta.

Se ritenete che il vostro micro rampone sia leggermente lungo o corto per la vostra calzatura, potrete adattarlo attraverso la regolazione della lunghezza della fettuccia. Questo consente una calzatura individuale molto precisa.

WARNING

The adjustment webbing is preset to a standard size, which is compatible with most footwear of the same size as the chosen micro crampon.

If you find your micro crampon is a little too long or too short for your footwear, you can adjust the length of the webbing. This allows for a very precise and customized fit.

NORTEC Sport GmbH
Kärntner Straße 8
A - 9500 Villach

T: +43 (0) 4242 35133 212 (AT + International)
T: +39 0444 1834030 (Italy)
F: +43 (0) 4242 35133 220

mail to: sales@nortecsport.com (AT + International)
mailto: italia@nortecsport.com (Italy)

Website: nortecsport.com

*Le immagini di questo manuale sono esemplificative e possono differire dal prodotto reale; ci si riserva su eventuali cambiamenti di dati tecnici, misure ed errori di stampa.
The images in this manual are illustrative and may differ from the actual product; we reserve the right to change technical data, measurements and printing errors.*

1

Svitare i due bulloni che fissano il carter di protezione della cinghia usando la chiave a brugola in dotazione.
 La rimozione del carter é necessaria per liberare la cinghia per essere regolata.
 Unscrew the two screws securing the belt guard using the supplied allen key.
 Removing the guard is necessary to free the webbing for adjustment.

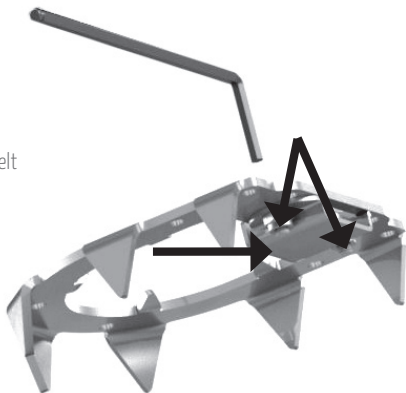
**3**

Per aumentare il passo (lunghezza) del micro rampone, la cinghia deve essere allungata; (non superare la pos. 9) al contrario, per ridurlo, la cinghia va accorciata.
 To increase the stride (length) of the micro crampon, lengthen the webbing; (do not exceed pos. 9) to reduce it, shorten the webbing.

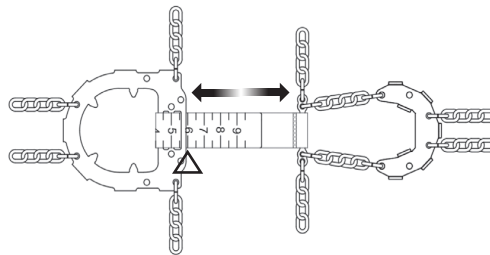
**2**

Per regolare la lunghezza, sfilare la cinghia dalla piastra ramponata:
 To adjust the length, remove the webbing from the crampon plate:

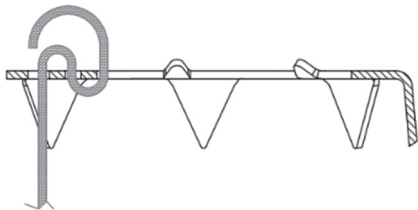
**4**

Riposizionare la fettuccia come in origine per bloccarla (operazione inversa al punto 2):
 Reposition the webbing as originally to fix it again (reverse operation to point 2):

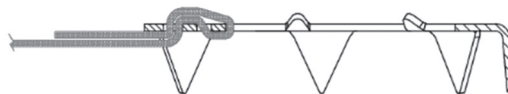
**5**

Fissare nuovamente il carter di protezione e avvitare i due bulloni con i relativi dadi:
 Fix again the protective guard and screw in the two bolts with their nuts:

